



eMULI 6040

Batteriebetriebener Transporter mit 600 x 400 mm Ladefläche für betriebsinterne Fahrten, ohne Straßenzulassung

1.000 W Radnabenmotor
Höchstgeschwindigkeit 15 km/h
Reichweite ca. 40 km

Stahlrahmen mit doppelter Bodenplatte enthält Akku-Pack 48V und Steuerung

1 Geschwindigkeitsstufe vorwärts, 1 Rückwärtsgang, 1 LED-Scheinwerfer, 2 LED-Rücklichter, Hupe, Schlüsselschalter und Ladegerät

16-Zoll-Vorderrad mit 2 hydraulischen Scheibenbremsen mit Feststellfunktion sowie einer elektrischen Bremse mit Energierückgewinnung

10-Zoll-Hinterräder mit Schutzblech

Maße: 1.350 l x 835 b x 1.000 h

Max. Gesamtgewicht 250 kg

Lackiert in Reinweiß RAL 9010 (Rahmen) und Schwarzgrau RAL 7021 (Schutzbleche)

Best. Nr. 2876002

3.680,00



Max. Geschwindigkeit



Max. Reichweite



Aufladen per Steckdose

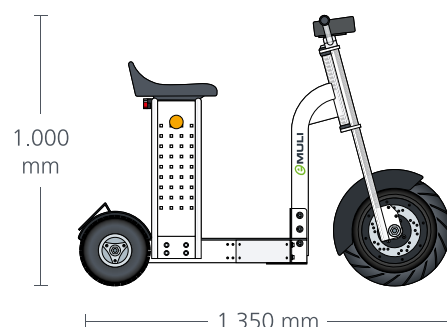
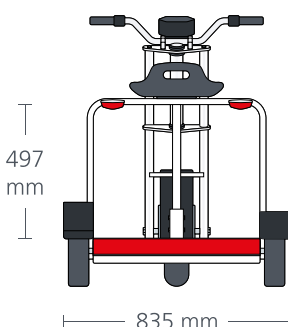

Ihr Ansprechpartner



Sebastian Schmidt
Tel. +49 6221 8761-21

s.schmidt@apfel-gmbh.de

Teilen