

WKS 003 Set K

Werkzeuglagerung im Kompaktformat mit 250 mm erweiterter Tiefe für eine Gesamtlagerfläche von ca. 10 m² Lochblechwänden

Werkzeugschrank mit 5 Vertikal auszügen à 180 mm Breite mit je 900 kg Traglast

Komplett montiert incl. 5 Lochblechwänden WKH 830

Maße: 1.040 b x 1.240 h x 1.300 t

Leergewicht: 368 kg

Struktur pulverbeschichtet in Enzianblau RAL 5010 (Korpus) und Grauweiß RAL 9002 (Auszüge)

Werkzeuge und Haken im Lieferumfang nicht enthalten

Best. Nr. 2331790

2.280,00



900 kg Traglast pro Auszug



Beidseitig nutzbare Lochblechwände



Mitlaufende Räder



Mit Hubwagen verfahrbar



Auszüge einzeln abschließbar



Integrierter Komforteinzug

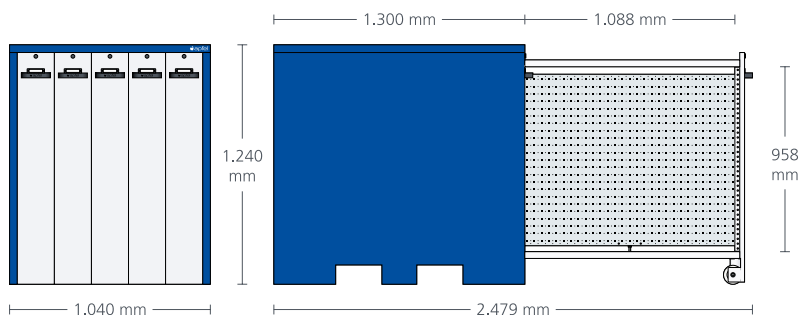

Enthaltenes Zubehör:

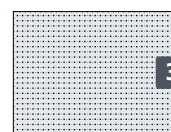

WKH 830