

## WKS 014 Set Z

Der kompakte Schrank mit Zugriff auf bis zu 144 Werkzeuge (z.B. SK 40) in Standardhaltern sowie weiteren schweren Werkzeugen im breiten „Panzerauszug“

Werkzeugschrank mit 3 Vertikalauszügen à 180 mm Breite mit je 900 kg Traglast und 1 Vertikalauszug à 300 mm Breite mit 1.800 kg Traglast

Komplett montiert inklusive 3 Werkzeughaltern WKH 918 und 9 Werkzeughaltern WKH 403 oder WKH 404 nach Wahl

Maße: 1.040 b x 1.240 h x 1.050 t

Leergewicht: 293 kg

Struktur pulverbeschichtet in Enzianblau RAL 5010 (Korpus) und Grauweiß RAL 9002 (Auszüge)

Best. Nr. 2331641

**2.580,00**



900 / 1.800 kg  
Traglast pro Auszug



Beidseitiger  
Zugriff



Mitlaufende  
Räder



Mit Hubwagen  
verfahrbar



Auszüge einzeln  
abschließbar



Integrierter  
Komforteinzug

Ihr Ansprechpartner



**Michael van Eecke**  
Tel. +49 6221 8761-12

[m.vaneecke@apfel-gmbh.de](mailto:m.vaneecke@apfel-gmbh.de)

Teilen

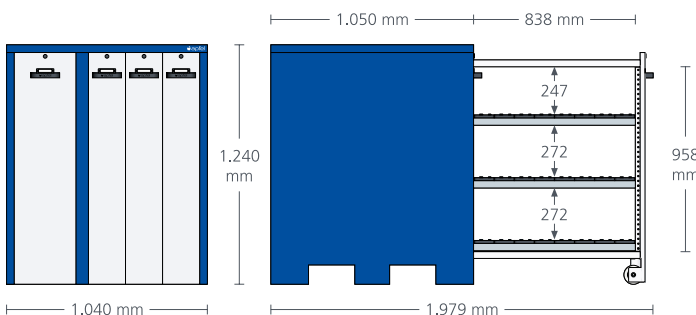

Enthaltenes Zubehör:



WKH 403

WKH 404

WKH 918