

WKS 033 Set A

Das schmale Kompaktformat mit 250 mm erweiterter Tiefe für hohe Lagerkapazität bei geringster Stellbreite

Werkzeugschrank mit 3 Vertikalauszügen à 180 mm Breite mit je 900 kg Traglast

Komplett montiert inklusive
9 Werkzeughaltern WKH 103
3 Werkzeugeinlegeblechen WEB 366
mit je 5 Trennblechen TRB 366

Maximale Zuladung:
ca. 19 lfm Abkantwerkzeuge

Maße: 660 b x 1.240 h x 1.300 t

Leergewicht: 312 kg

Struktur pulverbeschichtet in
Enzianblau RAL 5010 (Korpus) und
Grauweiß RAL 9002 (Auszüge)

Best. Nr. 2331020 **1.880,00**



900 kg Traglast
pro Auszug



Beidseitiger
Zugriff



Mitlaufende
Räder



Mit Hubwagen
verfahrbar



Auszüge einzeln
abschließbar



Integrierter
Komforteinzug

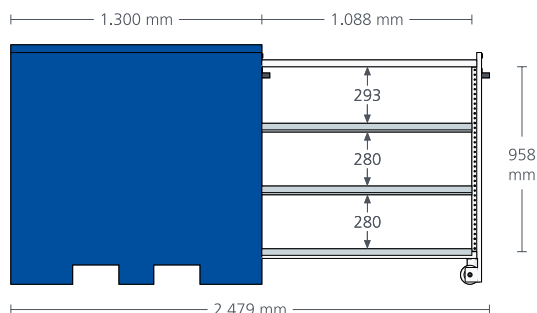
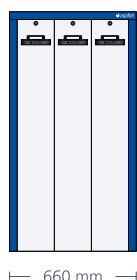

Enthaltenes Zubehör:

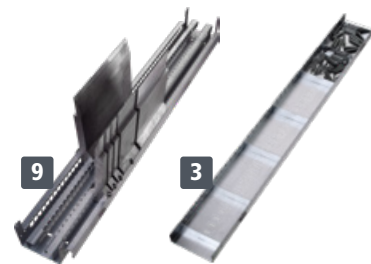

WKH 103

WEB 366